

MÓDULO SANITARIO

20 PIES | 6 METROS | CAMERÍN



Unidad modular sanitario de 20 Pies y con aislación. Espacio diseñado como camerín con excelentes terminaciones para brindar comodidad y protección a los colaboradores al momento de prepararse adecuadamente para el trabajo en un ambiente privado y seguro.

Disponibilidad para venta y arriendo

ESPECIFICACIONES TÉCNICAS

➤ Dimensiones Exteriores

Largo 6.05 m, Ancho 2.44 m, Alto 2.79 m

➤ Dimensiones Interiores

Largo 5.80 m, Ancho: 2.20 m, Altura: 2.50 m

➤ Puerta Exterior

1 puerta de perfil de aluminio, prepintada color blanco, hermética de 850 x 2000 mm con cerradura de seguridad.

➤ Piso

Plancha galvanizada exterior de 0.5 mm. Aislación de lana de vidrio de 100 mm, 40 kg/m³. Barrera de humedad de polietileno 0,1 mm. Fibrocemento de 22 mm. Piso vinílico termosoldado de 4 mm gris.

➤ Ventanas

2 ventanas proyectantes de PVC blanco, vidrio termopanel de 700 x 770 mm.

➤ Terminaciones

Esquineros y cornisas, de acero prepintado de 0.5 mm. Guardapolvos, de PVC.

➤ Techo

Acero prepintado blanco 0.5 mm, con pendiente de 1%. Aislación térmica de lana de vidrio de 100 mm, 40 kg/m³. Acero prepintado blanco de 0.5 mm.

➤ Agua Lluvia

Bajada de agua lluvia en PVC de 40 mm, ubicada en el interior de cada uno de los 4 pilares.

➤ Electricidad

1 tablero de 10 puestos, 1 automático de 20 A, 1 automático de 16 A, 1 automático de 10 A, 2 diferenciales de 25 A. 1 interruptor de 9/12, 2 equipo fluorescente 2 x 18 w, 2 enchufes simples de 16 A. Enchufe de empalme eléctrico industrial monofásico de 32 A.

➤ Muros

Paneles 1115 x 2490 mm, de 65 mm de ancho. Acero prepintado blanco de 0.5 mm en exterior + lana de vidrio de 50 mm, 40 kg/m³ + acero prepintado blanco de 0.5 mm interior.



MÓDULO SANITARIO

20 PIES | 6 METROS | CAMERÍN

PLANOS

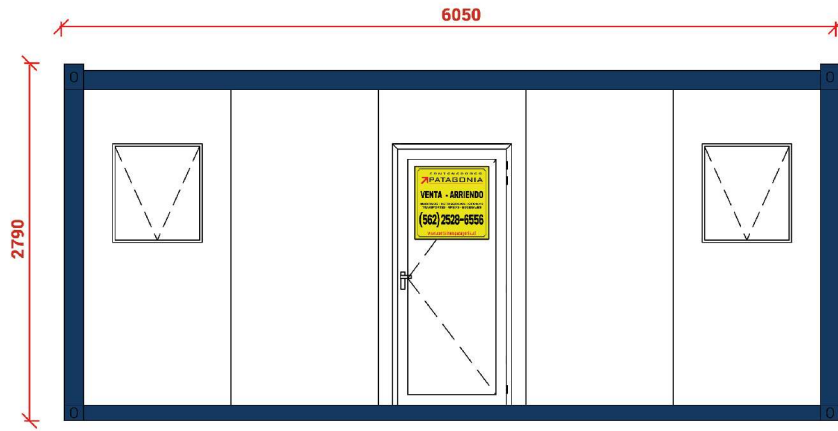

Elevación Sur

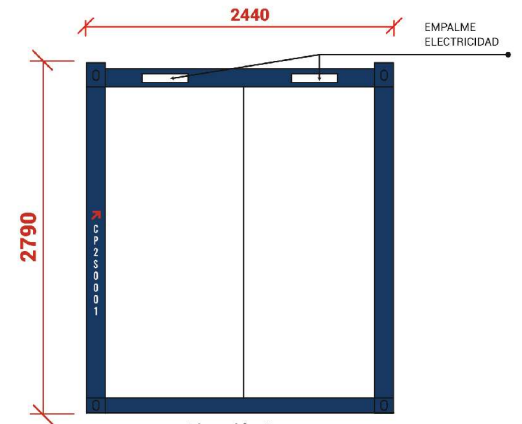

Elevación Oeste

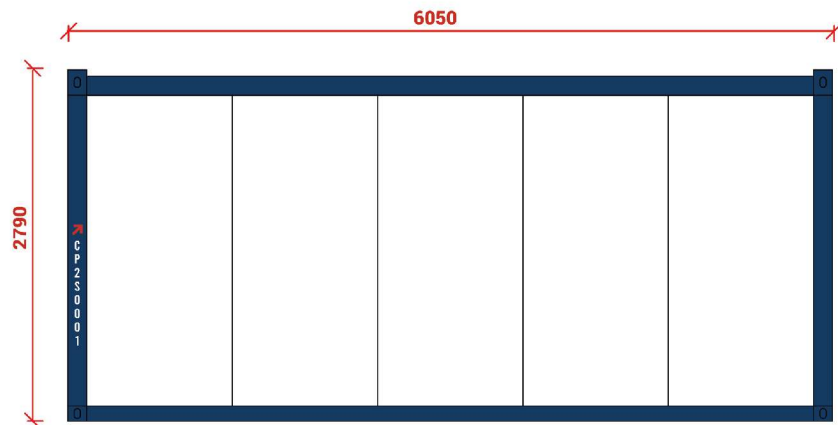

Elevación Norte

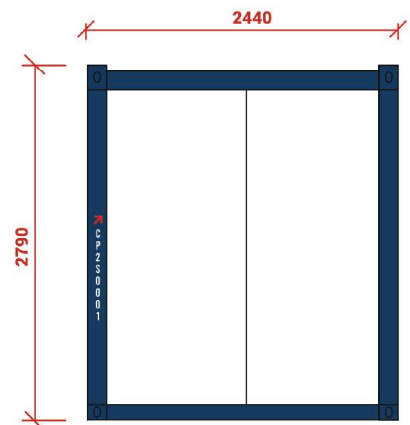

Elevación Este

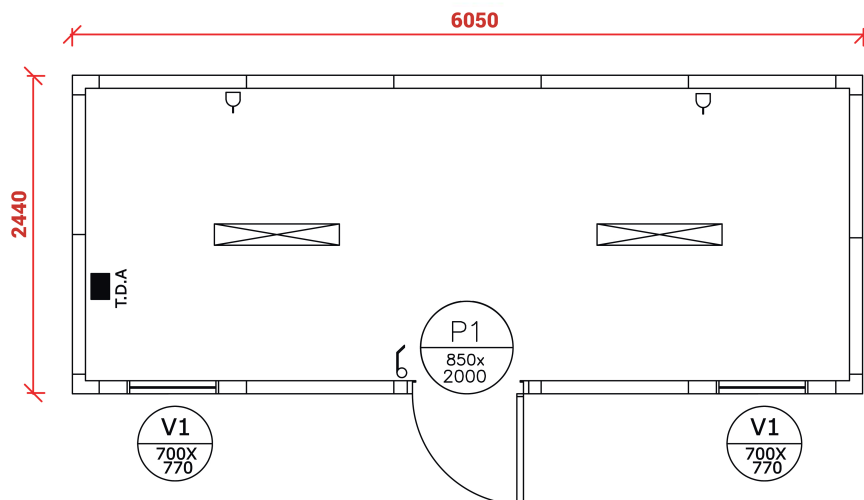

Planta

