

MÓDULO PLEGABLE 20 PIES | 6 METROS

MODULOS
PATAGONIA
VENTA - TRANSPORTE - ARRIENDO



Módulo Container Plegable de 20 Pies, unidad práctica y única en el mercado debido a su novedoso sistema de bisagras que se pliega y despliega fácilmente para poder ser transportada estando desarmada a distintos sitios.

Disponibilidad para venta

PROCESO DE ARMADO



ESPECIFICACIONES TÉCNICAS

➤ Dimensiones Exteriores

Largo 6.05 m, Ancho 2.44 m, Alto 2.79 m

➤ Dimensiones Interiores

Largo 5.80 m, Ancho: 2.20 m, Altura: 2.50 m

➤ Puerta Exterior

1 puerta de perfil de aluminio, prepintada color blanco, hermética de 840 x 2030 mm, con cerradura de seguridad.

➤ Piso

Plancha galvanizada exterior de 0.5 mm. Aislación de lana de vidrio de 100 mm, 40 kg/m³. Barrera de humedad de polietileno 0,1 mm. Oxido de magnesio. Piso vinílico termosoldado de 3 mm gris.

➤ Ventanas

2 ventanas con corredera de aluminio de 900 x 1000 mm

➤ Terminaciones

Esquineros y cornisas, de acero prepintado blanco 0.5 mm. Guardapolvos, de PVC.

➤ Techo

Acero prepintado blanco 0.5 mm, con pendiente de 1%. Aislación térmica de lana de vidrio de 100 mm, 40 kg/m³. Acero prepintado blanco de 0.5 mm.

➤ Muros

Acero prepintado blanco de 0.5 mm en exterior. Aislación térmica de lana de vidrio de 50 mm, 40 kg/m³. Acero prepintado blanco de 0.5 mm interior.

➤ Electricidad

1 caja de distribución, 1 interruptor simple, 1 enchufe interior, 1 enchufe industrial de empalme exterior, cableado tipo EVA embutido.



MÓDULO PLEGABLE 20 PIES | 6 METROS

PLANOS

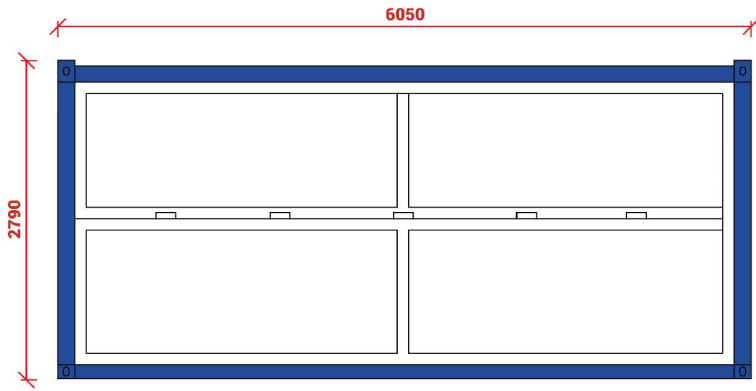

Elevación Sur

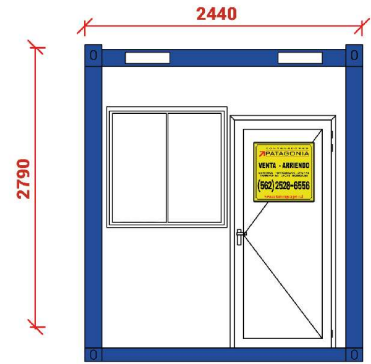

Elevación Oeste

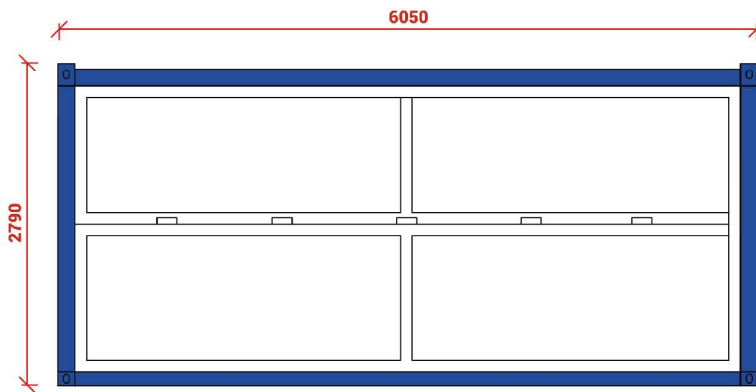

Elevación Norte

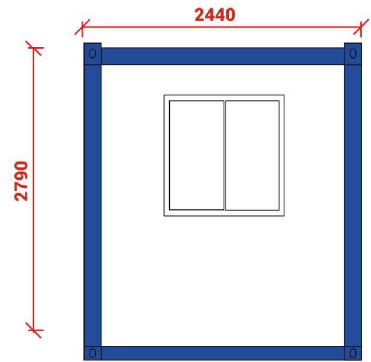

Elevación Este

