

CONTENEDORES REFRIGERADOS 20 PIES | 6 METROS



Contenedores refrigerados de 20 Pies. Producto perfecto para refrigerar mercadería sensible a la temperatura en excelentes condiciones hasta su destino. Son altamente resistentes y son usados para transportar productos de un sitio a otro y que mantengan su frescura y calidad.

Disponibilidad para venta y arriendo

ESPECIFICACIONES TÉCNICAS

➤ Dimensiones Exteriores

Largo 6.05 m, Ancho 2.44 m, Alto 2.59 m

➤ Dimensiones Interiores

Largo 5.44 m, Ancho 2.29, Alto 2.26

➤ Peso

Vacío: 3.080 kg
Carga Neta: 27.420 kg
Carga Bruta: 30.500 kg

➤ Capacidad

Volumen: 28.3 m³
Pallets: 12 un

➤ Piso

Aluminio acanalado

➤ Estructura

Acero inoxidable

➤ Revestimiento Interior

Muros y cielo de acero inoxidable

➤ Aislación Térmica

Poliuretano expandido 60 mm de alta densidad



PLANOS

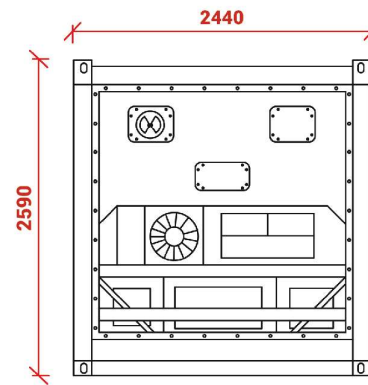
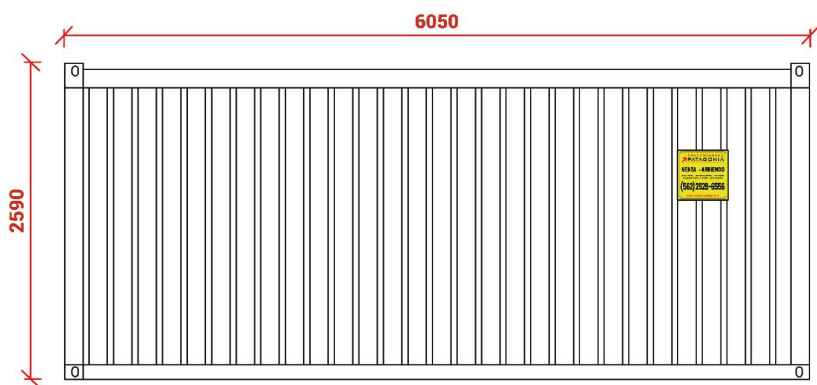
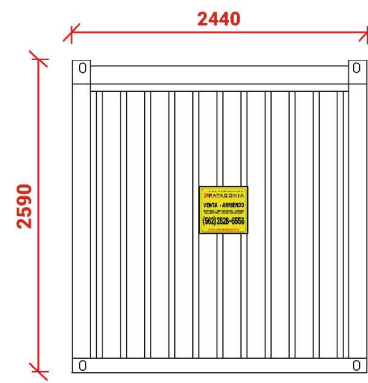
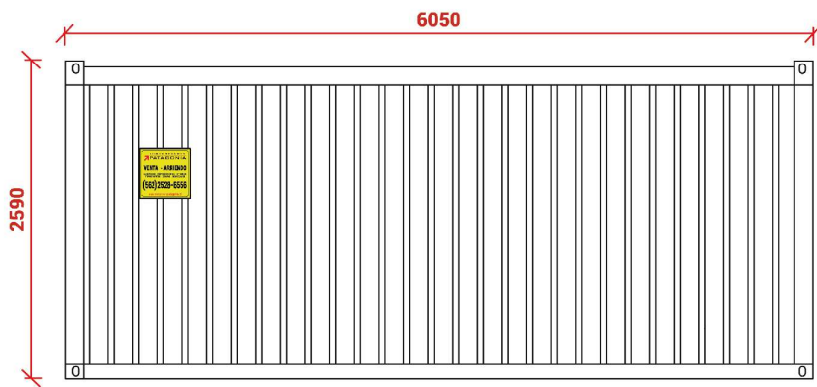

Elevación Norte

Elevación Oeste

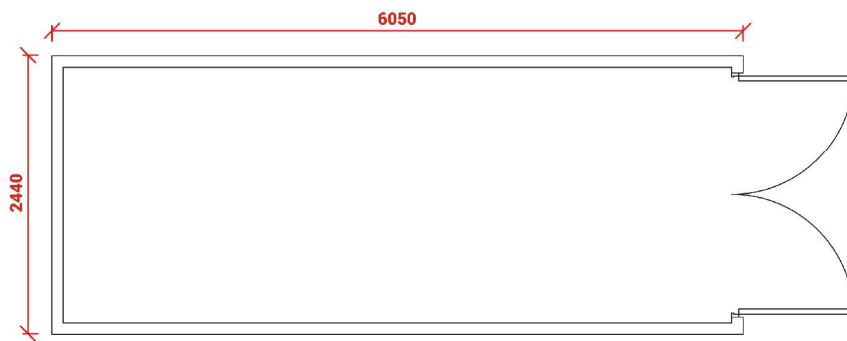

Planta

